

KUIVATUS

SV: 1 4 5 6 7 40 8 9 41 14 15
JV: 26 27 28 29 38 39

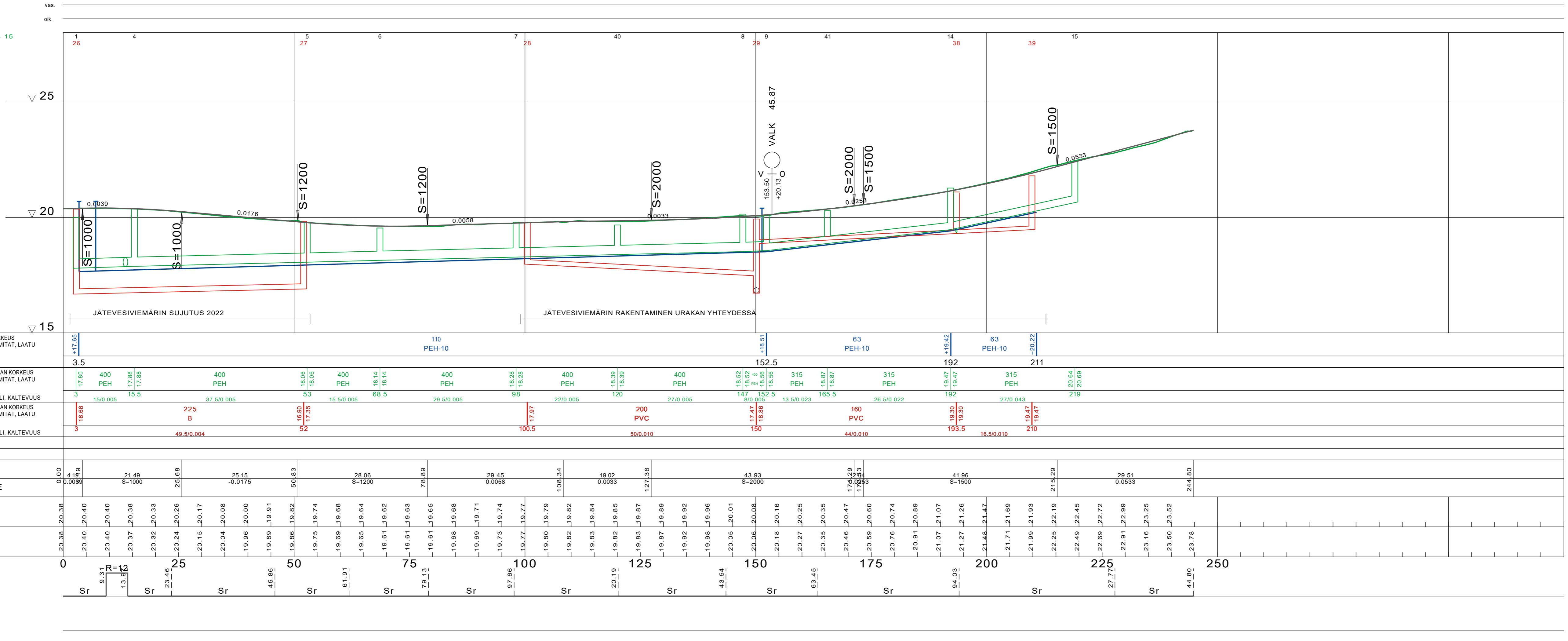

TYYPPIPOIKKILEIKKAUS
1:100

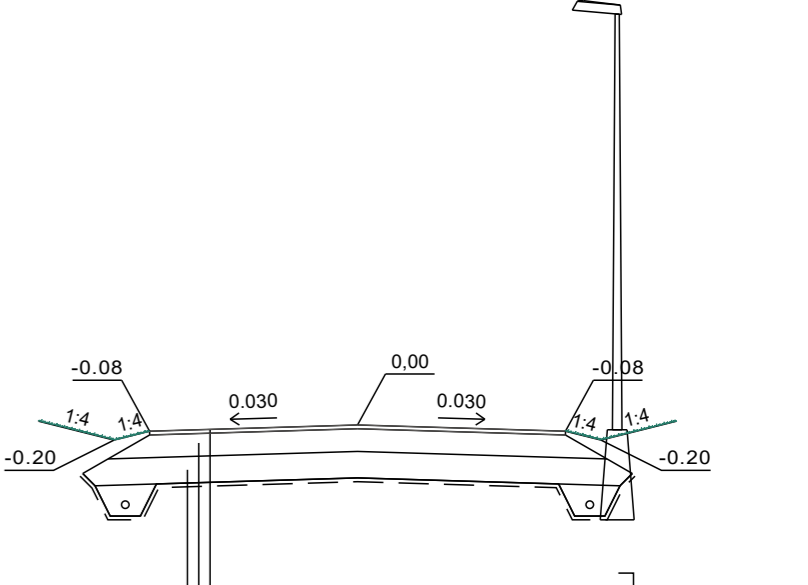
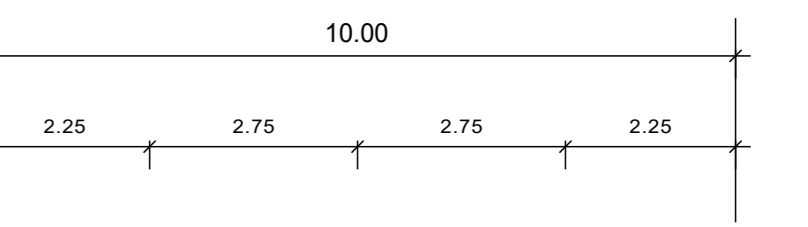

- PÄÄLLYSTE AB16/AN10 5 cm 80 MN/m²
- KANTAVAKERROS KaM 0-32 30 cm 76 MN/m²
- JAKAVAKERROS KaM 0-90 35 cm 29 MN/m²
- SUODATINKANGAS N 4 70 cm 10 MN/m²
- YHTEENSÄ 70 cm
- ABAN 172 MN/m²
- KaM 280 MN/m²
- F 10 MN/m²

Piirustus		
KIRKONSEUDUN KUNNALLISTEKNIIKAN SANEERAUS PITUUSLEIKKAUS JA TYYPPIPOIKKILEIKKAUS, VÄLITIE		
Suhde	Suunn./Piirt.	Muutos
1:500 / 1:100	M.Söderholm	
Päiväys	Hyväksytty kaup.keh. Itk:ssa	
19.5.2022		
SALON KAUPUNGIN KAUPUNKIKEHITYSPALVELUT YLEISTEN ALUEIDEN YLLÄPITO JA KEHITTÄMINEN Hornintie 2-4, 24800 Halikko, Puh. 02-7781		Liittyvän piirustuksen nro ARKISTONRO